

Datum

Kunde

Projekt

Art

LED Driver Constant Voltage 48V Surface (For Surface Mounting) 150W White Structure

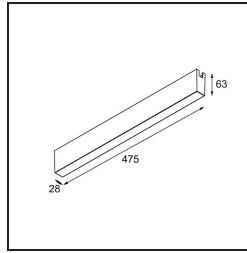
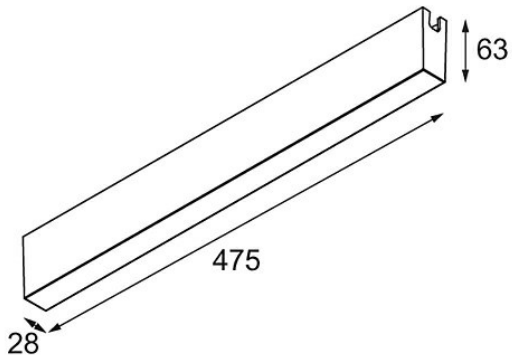

Spezifikationen

Material	13418809
Leuchtmittel enthalten	Nein
Anzahl Lichtquellen	0
Eingangsspannung	230 V
Schutzklasse	I
Schutzart	20
Glühdrahtprüfung (°C)	960
Innen/Außen	Innen
Montage	Aufbau
Verstellbarkeit	Not Applicable
Primärfarbe & Primäres Finish	Weiß, Strukturiert
Bruttogewicht (g)	1190,0