

Datum

Kunde

Projekt

Art

Installation Housing 183x312x122

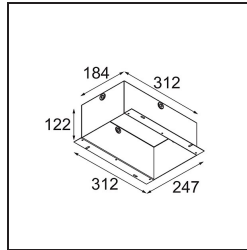
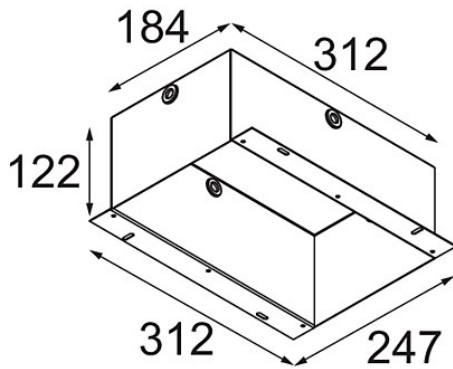

Spezifikationen

Material	10390130
Leuchtmittel enthalten	Nein
Anzahl Lichtquellen	0
Schutzart	20
Glühdrahtprüfung (°C)	960
Innen/Außen	Innen
Anwendung	Decke, Wand
Verstellbarkeit	Not Applicable
Bruttogewicht (g)	1890,0